



PCM Delasco



Séries DELASCO

Pompes péristaltiques pour produits fragiles, abrasifs et corrosifs
DL, DSC, Z, PMA

- > Maintenance simplifiée
- > Coût global d'utilisation réduit
- > Une seule pièce d'usure



PCM Keep it moving

Pompes péristaltiques

Basse et haute pression

Le choix idéal pour réduire vos coûts de maintenance.

La gamme PCM DELASCO propose un large choix de pompes péristaltiques équipées de tubes haute et basse pression.

↳ Le Principe Péristaltique

Le principe du pompage péristaltique repose sur la capacité que possède un tube en matériau souple à se déformer puis à reprendre sa forme initiale.

↳ Avantages techniques

■ **Une seule pièce d'usure : le tube**

■ **Pompe sans étanchéité dynamique**

■ **Auto-amorçage**

Il s'effectue sans aide et à sec. La mise en charge n'est nécessaire que pour les produits très épais.

■ **Réversibilité**

La construction symétrique de la pompe la rend parfaitement réversible en agissant simplement sur le sens de rotation.

■ **Fonctionnement à sec**

Ceci est possible de façon épisodique sans risque pour le matériel.

■ **Produits corrosifs**

Le tube seul est en contact avec le fluide. Ceci élimine tous les problèmes de corrosion habituellement rencontrés avec des produits acides (chlorhydrique, sulfurique, nitrique...) ou basiques (soude, détergents...).

■ **Produits abrasifs**

L'élastomère du tube résiste mieux à l'abrasion qu'une surface métallique. De plus la possibilité de tourner à faible vitesse réduit également le phénomène d'abrasion que l'on peut rencontrer avec des produits chargés.

■ **Produits fragiles**

Le transfert dans le tube se fait sans brassage ni agitation du produit. Cette particularité alliée à la faible vitesse de fonctionnement, est essentielle pour le pompage de produits fragiles ou d'émulsions (latex...).

■ **Produits à forte concentration**

Jusqu'à 60% de matières sèches en fonction de la densité.

■ **Taille des particules**

Particules dures : 1/3 du diamètre interne du tube.

Particules molles : identique au diamètre interne du tube.

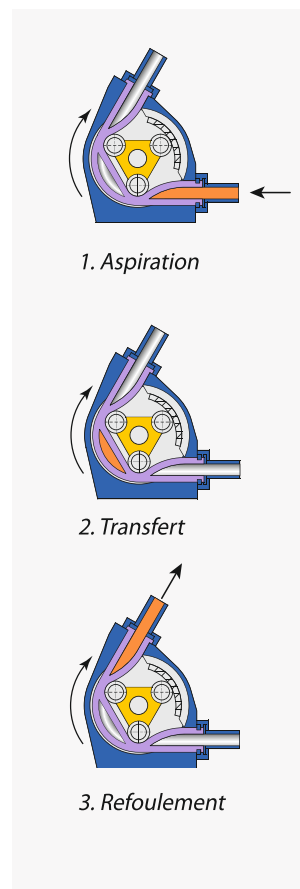

↳ LCC réduite

Le coût global d'utilisation (Life Cycle Cost) est optimisé à chaque étape du cycle de vie de la pompe (conception, fonctionnement, maintenance).

La Gamme PCM DELASCO

Les pompes péristaltiques de la ligne PCM Delasco permettent grâce à leurs différentes constructions et à la variété de leurs tubes élastomère, de couvrir de multiples applications nécessitant polyvalence et souplesse d'utilisation.

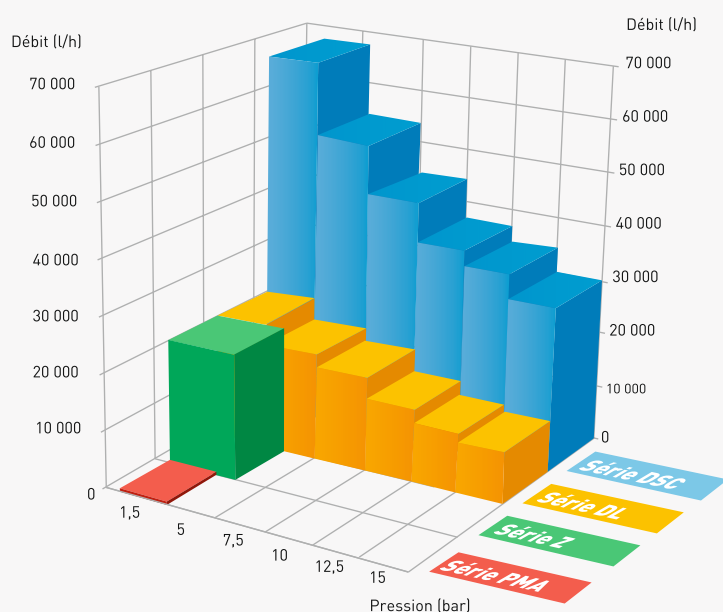

Série DL

Pompe péristaltique associant des galets et des déflecteurs pour une meilleure tenue du tube et une meilleure étanchéité à la dépression.
Débit : jusqu'à 20 m³/h ;
Pression : jusqu'à 15 bar.



Série DSC

Pompe à tube armé pour de fortes pressions.
Débit : jusqu'à 65 m³/h ;
Pression : jusqu'à 15 bar.



Série Z

Pompe péristaltique pour les basses pressions.
Débit : jusqu'à 20 m³/h ;
Pression : jusqu'à 3 bar.



Série PMA

Pompe spéciale petit débit.
Débit : jusqu'à 200 l/h ;
Pression : jusqu'à 1,5 bar.

Accessoires

Détecteur de rupture de tube, système de mise sous vide, amortisseur de pulsation, chariots.

Série DL

L'ACCORD PARFAIT DES GALETS ET DES DÉFLECTEURS

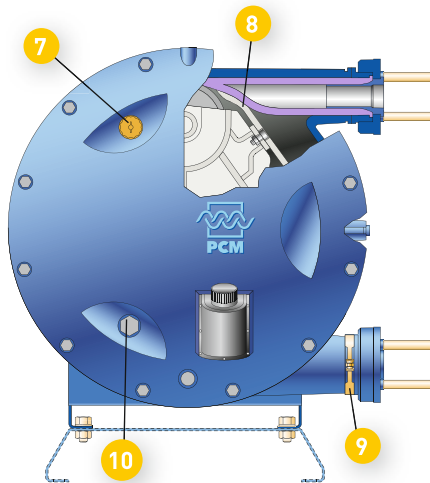
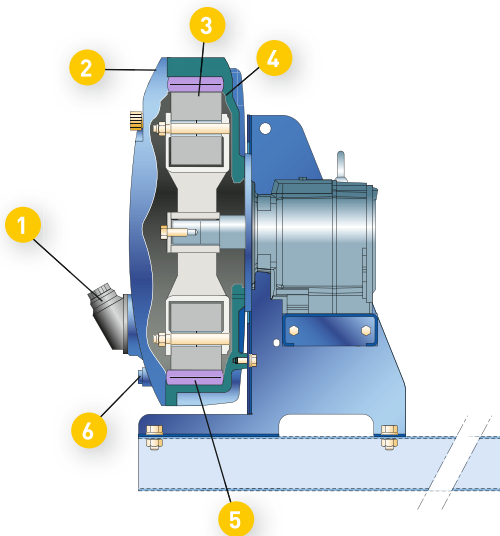

■ Caractéristiques

- Débit minimum : 44 l/h
- Débit maximum : 20 m³/h
- Pression maximale : 15 bar
- Température maximale : 110 °C
- Auto-amorçage : 9 mCE
- Densité supérieure à 2
- Viscosité 40 000 cPo max

■ Construction

- 1- Orifice de remplissage d'huile.**
Technopolymère. Remplissage facilité, évite les salissures. Permet une utilisation comme trappe de visite, et joue le rôle d'orifice de mise sous vide pour la DL.
- 2- Couvercle.** Fonte FGL 250. Interventions et manutentions simplifiées, car le couvercle est équipé d'un anneau de levage.
- 3- Galet.** Fonte FGL 250. Le galet est monté sur une bague auto-lubrifiante en composite. Cette disposition assure la rotation du galet durant toute la vie de la pompe.
- 4- Stator étanche avec bain d'huile.** Fonte FGL 250. Permet une lubrification permanente du tube et une dispersion calorifique engendrée par les frottements sur le tube. Isole la pompe du milieu extérieur. Design du corps permettant de minimiser le volume d'huile et donc de réduire les coûts globaux d'utilisation (LCC).
- 5- Tube.** Caoutchouc NR, EPDM, NBR et EPX.
- 6- Bouchon de vidange du lubrifiant.**
- 7- Bouchon soupape d'échappement.** Technopolymère. Organe de sécurité à la surpression dans le corps de la pompe.
- 8- Déflecteur en acier.** Acier E 24. Cette conception permet d'augmenter la surface d'écrasement du tube et par conséquent d'augmenter la durée de vie du tube.
- 9- Collier.** Acier zingué ou inox. De type Clamp, il permet une étanchéité parfaite tout en autorisant un démontage rapide.
- 10- Voyant niveau d'huile.** Technopolymère. A effet de loupe, il facilite la vérification du niveau d'huile.

Série DSC

POMPE À TUBE HAUT DÉBIT

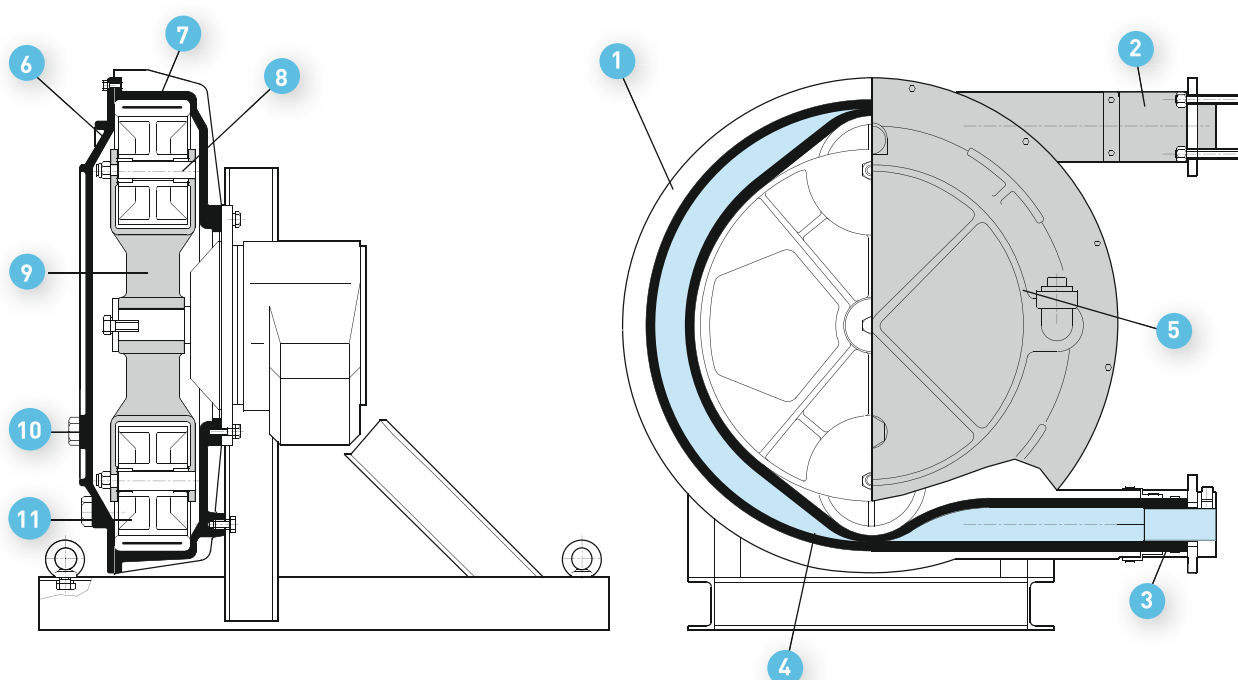

■ Construction

- 1- Tube : caoutchouc NR, EPDM, NBR.
- 2- Bride : acier.
- 3- Insert : inox 304L ou Polypropylène ou acier A37.
- 4- Galet : fonte FGL-250.
- 5- Remplissage lubrifiant
- 6- Couvercle : fonte FGL-250.
- 7- Stator : fonte FGL-250.
- 8- Axe galet.
- 9- Rotor : fonte FGL-250.
- 10- Niveau lubrifiant
- 11- Vidange lubrifiant

■ Caractéristiques

- Débit minimum : 3,1 m³/h
- Débit maximum : 65 m³/h
- Pression maximale : 15 bar
- Température maximale : 110°C
- Auto-amorçage : 9 mCE
- Densité supérieure à 2
- Viscosité 40 000 cPo max

Série Z

RÉDUISEZ VOS COÛTS DE MAINTENANCE

POMPE ARBRE NU
DISPONIBLE EN
POMPE EXPRESS

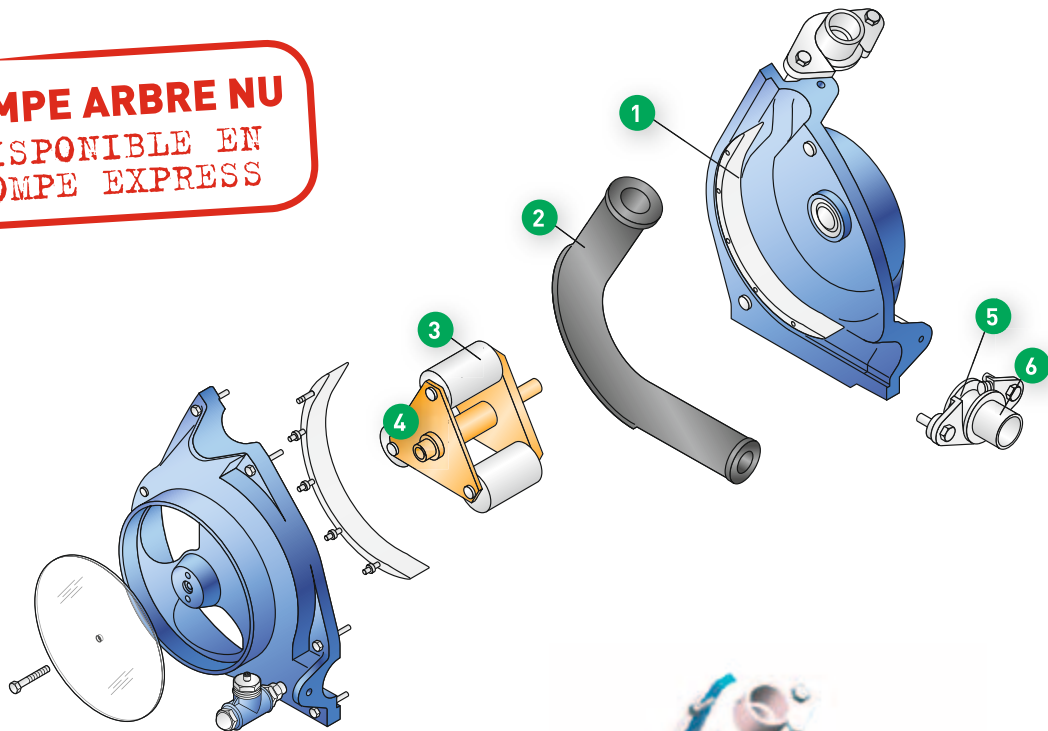

■ Construction

- 1- Stator plein.
- 2- Tube. Une grande diversité de matériaux pour répondre à toutes les applications. Suivant les tailles de pompes : Polychloroprène (CR), Polyéthylène chlorosulfoné (CSM), Ethylène propylène diène (EPDM), Caoutchouc Naturel (NR), Silicone (SIL), Thermoplastique (TPA).
- 3- Galet.
- 4- Rotor.
- 5- Contre-Bride.
- 6- Manchon raccord.

■ Caractéristiques

- Densité : 1,8 max
- Débit minimum : 40 l/h
- Débit maximal : 20 m³/h
- Pression maximale : 3 bar
- Température maximale : 120 °C
- Auto-amorçage : 5 mCE
- Viscosité maximale : 15 000 cPo

| Série PMA

LA SOLUTION SIMPLE POUR LE TRANSFERT ET LE DOSAGE EN INDUSTRIE

POMPE ARBRE NU
DISPONIBLE EN
POMPE EXPRESS

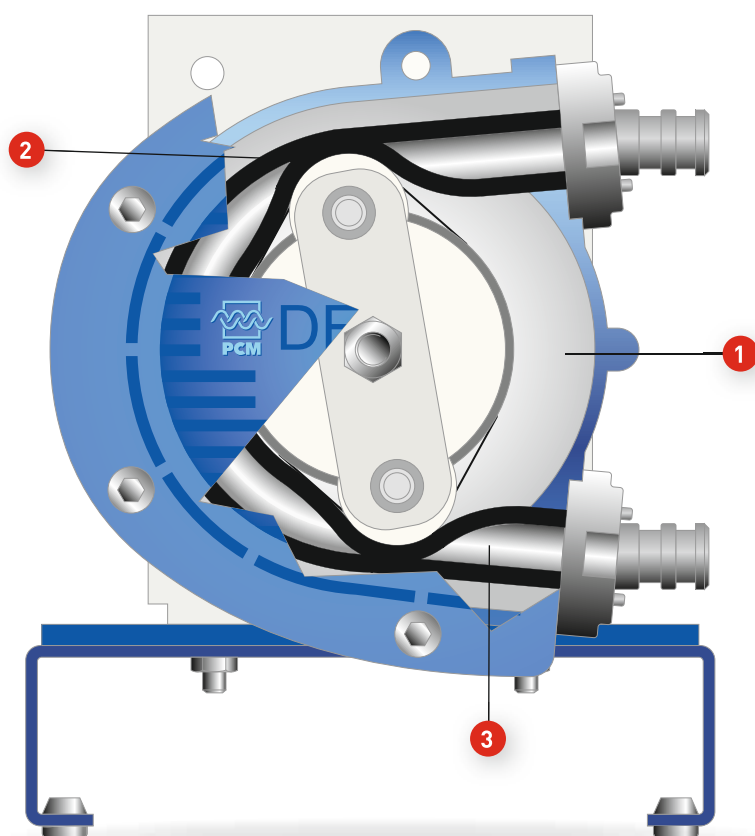

■ Construction

- 1- Stator plastique (PFV) pour une meilleure résistance à la corrosion.
- 2- Tube. Néoprène et thermoplastique.
- 3- Tube souple facile à changer.

■ Caractéristiques

- Débit minimum : 14 l/h
- Débit maximum : 200 l/h
- Pression maximale : 1,5 bar
- Température maximale : 120°C
- Auto-amorçage : 5 mCE maximum
- Densité maximale : 2
- Viscosité maximale : 1800 cPo

↘ Industries et applications



Environnement

Boues liquides, lait de chaux, polymères, Chlorure ferrique, écumes et graisses.



Mécanique

Mélanges huile eau, huiles de laminoirs, huiles de coupe, lubrifiants moteurs, boues de lubrifiants moteurs, latex.



Chimie

Colles, peintures, vernis, polymères, désulfuration des gaz de combustion, traitement de fibres, silice colloïdale, détergents.



Nouvelles énergies

Huile, biodiesel, moûts, vinasses, mélanges charbon eau, pulpe d'uranate.



Minéraux

Boues minérales, préparation explosives, polymères, pulpes, coulis, mortiers, combustibles issus de déchets, réduction chrome VI, agents colorant, boues, émaux, préparation béton projeté, résidus miniers.



Agroalimentaire

Résidus d'abattoirs, pâtes fromagères, colorants, purée de fruits/légumes, sirops, sauces, crèmes.



Papier

Boues minérales (kaolin, talc, bentonite, carbonate de calcium, dioxyde de titane), liants (amidon, caséine, AKD, PVA, CMC, latex), additifs (agents de rétention, dispersants, azurants optiques), couche, polymères.



Pétrole et gaz

Boues de forage.